

# 単価契約仕様書

保健福祉局医療衛生推進室医療衛生企画課

(担当 森下・中村 電話 222-3433)

件名	中央斎場 焼骨受皿鉄板について
形状・寸法	別紙のとおり
予定数量	2, 140枚
契約期間	令和7年4月1日～令和8年3月31日
契約条件	<p>1 納品場所</p> <p>京都市中央斎場内で指定する場所</p> <p>京都市山科区上花山旭山町19-3</p> <p>京都市中央斎場</p> <p>2 納品日</p> <p>納品日は事前に協議する。納品に際しては、発注枚数を納品日の午前8時30分から午前10時までに納品しなければならない。</p> <p>※ 発注は数箇月に一度行う。発注後、数週間以内に一括納品すること。</p> <p>※ 1回につき、100枚から200枚の発注を予定している。</p> <p>※ サイズは大小2種類あり、年間で大を2,120枚、小を20枚で予定している。</p> <p>※ 予定数量は予測によるものであり、火葬件数により増減する。大幅な増減があっても、本市は何ら補償しない。</p> <p>3 支払方法について</p> <p>支払いは納品後の請求に基づき支払うこととする。</p> <p>4 その他</p> <p>納品ごとに使用材料の成分表の写しを提出すること。</p>

# 単価契約仕様書（別紙）

保健福祉局医療衛生推進室医療衛生企画課

- 1 件 名 中央斎場 焼骨受皿鉄板について
- 2 材 質 G 3 1 3 1 S P H C
- 3 寸 法 下図のとおり 単位：mm  
厚さ 1.6mm (+0.1mm)  
\* 角については、丸みのあるものにする  
\* 鉄板の折り曲げは、プレスによって施すこと  
\* 折り曲げた部位の4隅に関しては溶接（ガス溶接またはアーク溶接）すること

<サイズ大>

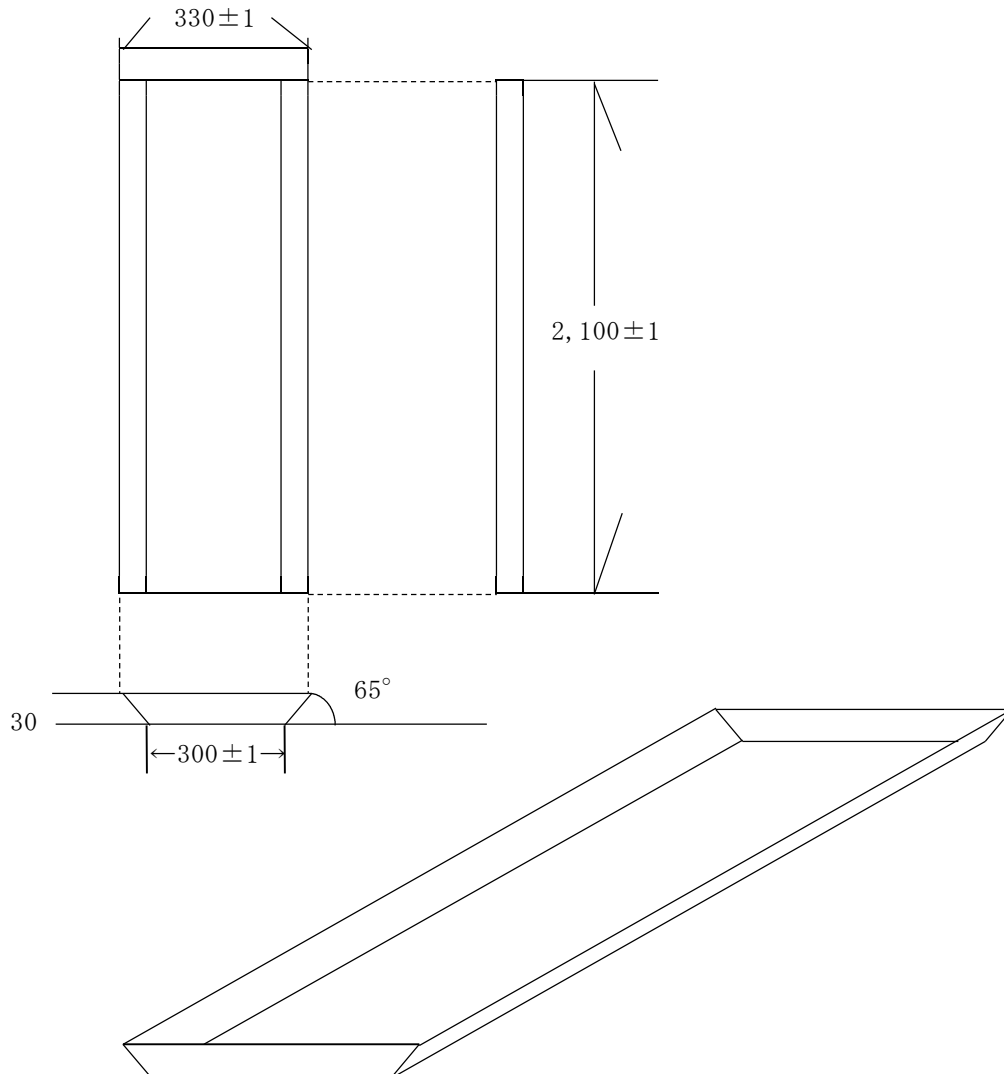

<サイズ小>

