

「公園出入口バリアフリー化業務」仕様書

(担当:川端、山口 TEL075-591-0013)

1 件名

公園出入口バリアフリー化業務

2 目的及び概要

本市が管理する本町公園において、公園出入口のバリアフリー化を行う。

3 期間

令和8年6月5日まで

4 場所

京都市東山区本町三丁目地内

5 範囲

【別紙1】位置図及び【別紙2】写真及び【別紙3】図面参照

6 内容

- ・既設車止め撤去
- ・既設基礎撤去
- ・路面復旧工(【別紙3】参照)
- ・可変式ラバーポール設置(緑色、H=800 mm)
※有効幅員 1000 mmを確保する形で設置すること(【別紙2】参照)

7 支払条件

業務完了後、範囲において業務が適切に履行されていることを確認のうえ、本件に係る経費を支払う。

【特記事項】

- 本作業に必要な材料費、労務費、車両運転費、仮設資材、機械工具類の賃料・損料、消耗品費及び諸経費等の全ての費用は、本業務に含む。
- 業務に伴い発生した廃棄物は、適正に処理するものとし、運搬費及び処分費は、本業務に含む。
- 近隣住民等に十分配慮し、問題が生じないよう留意するとともに、安全の確保に十分留意すること。
- 作業実施者の安全管理については、受注者の責任において行うこと。
- 作業時間は原則として平日の午前9時から午後5時の間とする。
- 作業中、事故をはじめ、問題が生じた場合は、速やかに監督職員に連絡すること。また、事故等により、第三者や他の工作物に与えた損害については、受注者の責任において対応すること。
- 公園内で別工事をしており、作業日の調整を要するので早めに作業予定日を報告すること。

位置図



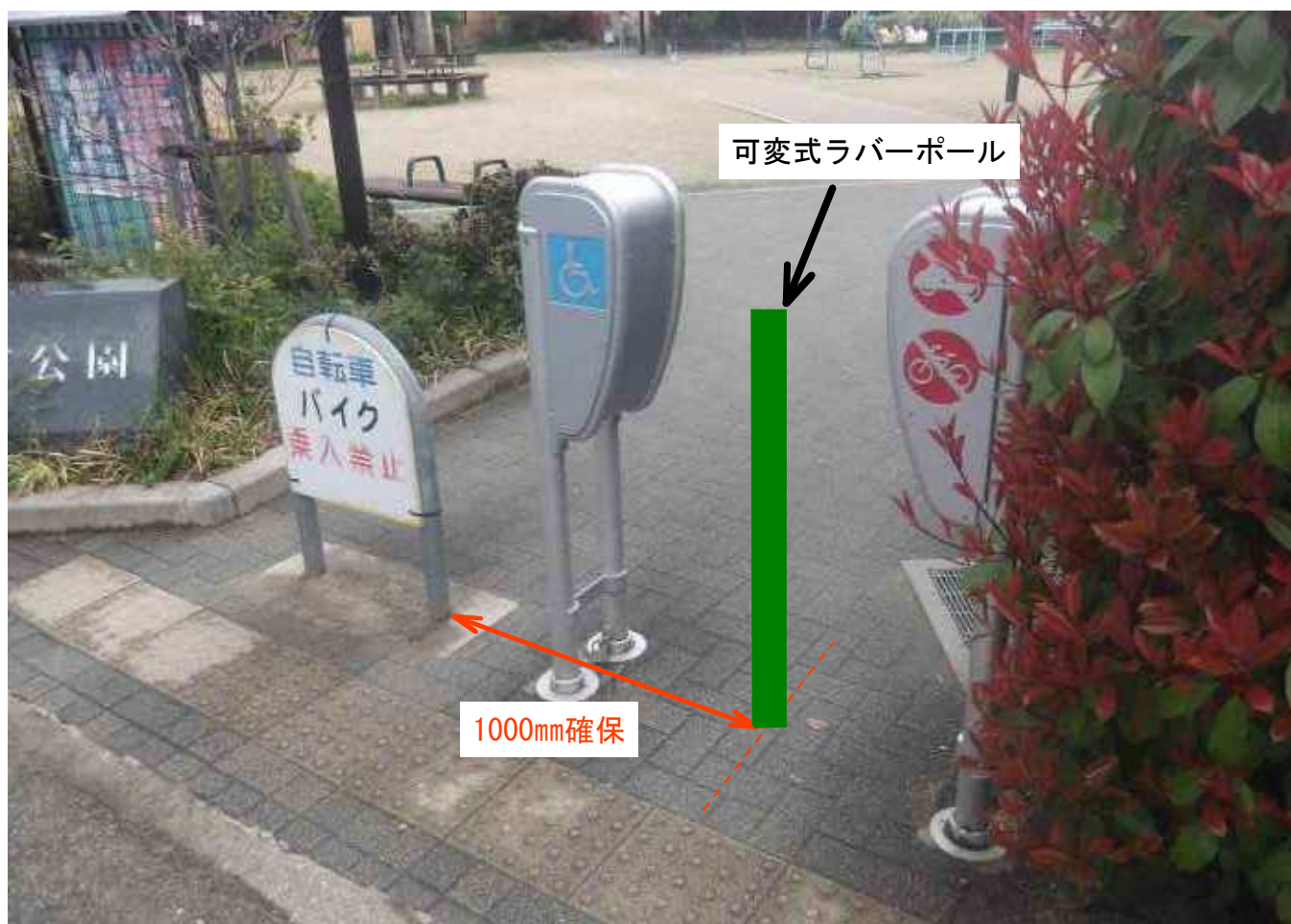

参考図 路面復旧工

平面図

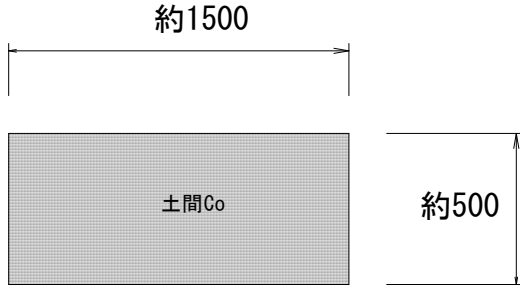

断面図

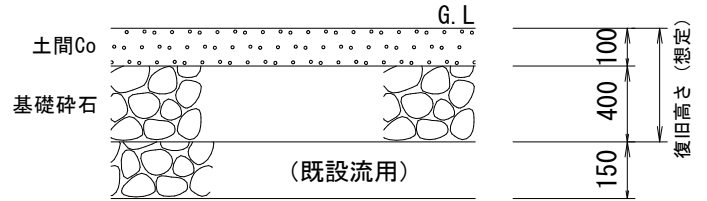

(既設車止め構造図)

撤去参考図

立面図
断面図

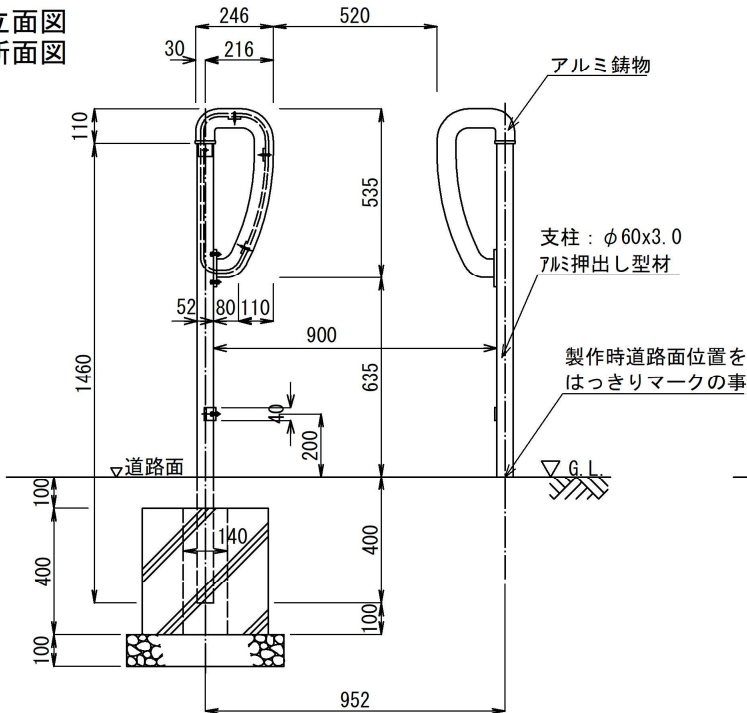

側面図
断面図

